

Bedienungsanleitung

(de)

Ergonomie-Telefon

tiptel Ergophone 1200



tiptel

Übersicht der Bedienelemente

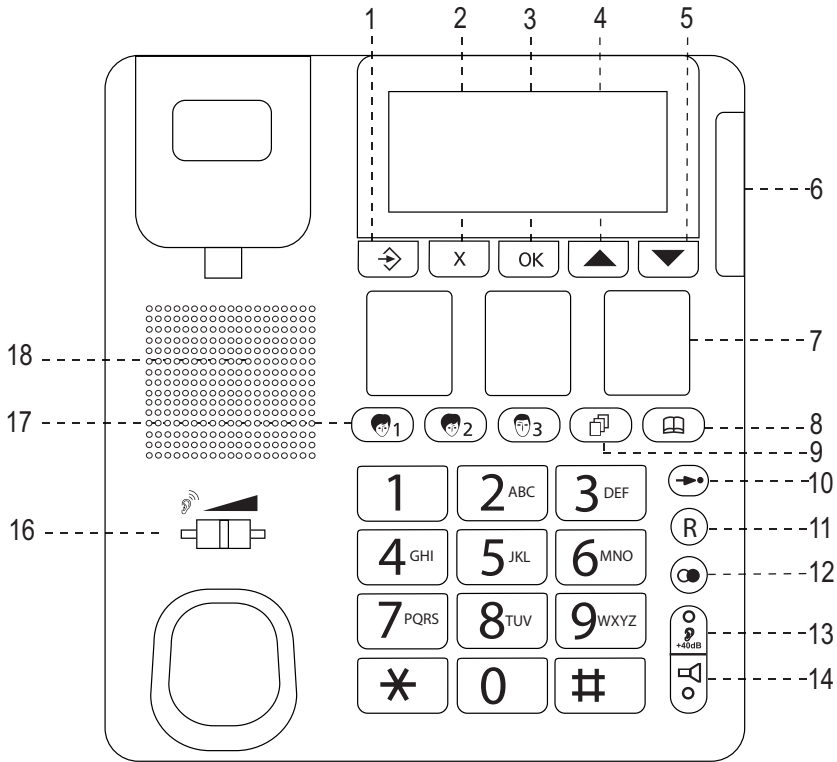

- | | | | |
|---|--------------------|----|-------------------------------|
| 1 | Speicher-Taste | 16 | Schieberegler Hörerlautstärke |
| 2 | Lösch-Taste | 17 | Direktwahl-Taste (3 Stück) |
| 3 | Bestätigungs-Taste | 18 | Lautsprecher |

- | | |
|----|------------------------------|
| 4 | Auswahl-Taste |
| 5 | Auswahl-Taste |
| 6 | Anruf-LED und Anrufblitz-LED |
| 7 | Foto-Taste (3 Stück) |
| 8 | Telefonbuch-Taste |
| 9 | Anrufliste-Taste |
| 10 | Kurzwahl-Taste |
| 11 | Rückfrage-Taste |
| 12 | Wahlwiederholungs-Taste |
| 13 | Hörerverstärkung mit LED |
| 14 | Lautsprecher-Taste mit LED |
| 15 | Mikrofon |

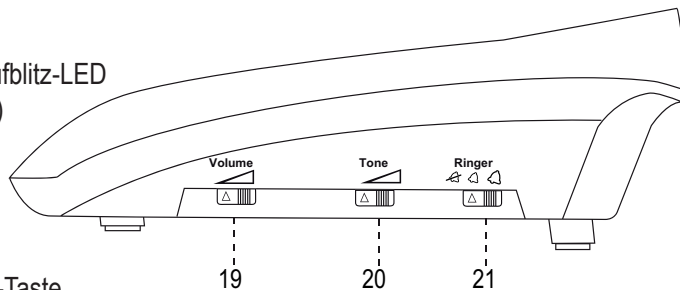

- | | |
|----|--------------------------------|
| 19 | Regler Lautsprecher-Lautstärke |
| 20 | Regler Tonhöhe |
| 21 | Regler Tonruf (Klingel) |

Inhaltsverzeichnis

| | |
|---|-----------|
| Sicherheitshinweise | 3 |
| Hinweise zur Nutzung | 5 |
| Bedienelemente | 5 |
| Tasten und ihre Bedeutung..... | 5 |
| Symbole in der Anzeige (Display)..... | 6 |
| Schieberegler..... | 6 |
| Allgemeine Hinweise zur Nutzung..... | 7 |
| Inbetriebnahme..... | 8 |
| Lieferumfang | 8 |
| Telefon anschließen | 8 |
| Batterien einsetzen/wechseln | 9 |
| Fototasten | 9 |
| Wandmontage | 9 |
| Erstinbetriebnahme | 10 |
| Telefonieren | 11 |
| Anruf annehmen..... | 11 |
| Anrufen..... | 11 |
| Wahlwiederholung..... | 11 |
| Bei aufliegendem Hörer wählen | 12 |
| Freisprechen | 12 |
| Lautsprecherlautstärke einstellen..... | 12 |
| Hörerlautstärke einstellen..... | 13 |
| Klingellautstärke (Tonruf) einstellen | 13 |
| Rückruf und Vermitteln von Gesprächen..... | 13 |
| Telefonbuch, Anruferliste und Schnellwahl..... | 14 |
| Telefonbuch..... | 14 |
| Rufnummern aus dem Telefonbuch wählen | 14 |
| Namen eingeben | 14 |
| Telefonbucheinträge speichern..... | 15 |
| Telefonbucheinträge ändern | 15 |
| Telefonbucheinträge löschen / Telefonbuch komplett löschen..... | 16 |
| Anruferliste | 17 |
| Nicht entgegengenommene Anrufe anschauen..... | 17 |

Inhaltsverzeichnis

| | |
|---|-----------|
| Rufnummer(n) aus der Anruferliste wählen | 17 |
| Rufnummer(n) aus der Anruferliste löschen | 18 |
| Rufnummer aus der Anruferliste im Telefonbuch speichern | 18 |
| Foto- und Direktwahltasten | 19 |
| Mit Foto- und Direktwahltasten wählen..... | 19 |
| Rufnummern auf Foto- und Direktwahltasten speichern | 19 |
| Kurzwahl | 20 |
| Mit Kurzwahltasten wählen..... | 20 |
| Kurzwahlrufnummern speichern | 20 |
| Grundeinstellungen..... | 21 |
| Anhang | 23 |
| Reinigen – wenn's nötig wird..... | 23 |
| Auslieferungszustand | 23 |
| Störungen und Selbsthilfe bei der Fehlersuche | 23 |
| Technische Daten..... | 24 |
| Gewährleistung | 25 |
| Garantie | 25 |
| Konformitätserklärung | 25 |
| Entsorgung..... | 25 |
| Index | 27 |

Sicherheitshinweise

Bestimmungsgemäßer Gebrauch

Das Telefon ist geeignet für den Anschluss an das öffentliche analoge Telefonnetz und den Anschluss an analoge Ports von Telefonanlagen.

GEFAHR



Niemals das Telefon öffnen. Sie könnten mit stromführenden Teilen in Berührung kommen. Niemals die Steckkontakte mit spitzen und metallischen Gegenständen berühren.

Während eines Gewitters sollten Sie weder telefonieren noch Leitungen anschließen oder trennen (Stromschlaggefahr bei einem Blitzschlag ins Telefonnetz).

Telefon aufstellen

In der Nähe des Aufstellortes sollte sich eine Telefonanschlussdose befinden.

VORSICHT



Das Telefon ist für normale Gebrauchsbedingungen gefertigt.

Nicht aufstellen in der Nähe von

- Wärmequellen (Klimaanlage, Heizkörper, Ort mit direkter Sonneneinstrahlung),
- Feuchträumen. Nicht der Spritzgefahr von Wasser oder Chemikalien aussetzen,
- Geräten, die starke magnetische Felder erzeugen (Elektrogeräte, Leuchtstofflampen, Computer, Fernseher etc.),
- staubhaltigen Orten,
- Orten, die Schwingungen, Erschütterungen oder extremen Temperaturschwankungen ausgesetzt sind.

Niemals das Telefon oder den Hörer an den Anschlussschnüren tragen.

Benutzen Sie ausschließlich die mitgelieferte Anschlussschnur. Schließen Sie die Anschlussschnur nur an die dafür vorgesehene Dose an.

Wenn notwendig, verlegen Sie zusätzliche Steckdosen.

Das Telefon darf keinen Umgebungstemperaturen kleiner 0 °C oder größer 40 °C ausgesetzt werden.

Sicherheitshinweise

Einige Möbellacke oder Möbelpflegemittel können die Kunststoff-Füße des Telefons anlösen. Um Flecken auf Möbeln zu vermeiden, benutzen Sie in diesen Fällen eine rutschfeste Unterlage.

Batterien

VORSICHT



Verwenden Sie nur Batterien des Typs AA Mikrozellen 1,5V.
Die Batterien sind unbedingt einzusetzen.

Bei Erscheinen des Batteriesymbols in der Anzeige tauschen Sie die 4 Batterien aus. Das Telefon darf beim Austausch nicht mit dem Telefonnetz verbunden sein.

Verstärkung der Hörerlautstärke

GEFAHR



Stellen Sie die Hörverstärkung nur ein, wenn Sie schwerhörig sind.
Eine zu hoch eingestellte Hörverstärkung (bis zu +40 dB) kann Ihr Gehör schädigen! Besondere Vorsicht ist geboten, wenn Normalhörende und Schwerhörige auf dasselbe Telefon zugreifen.

Kompatibilität mit Hörgeräten

Bei Hörgeräten, die hinter dem Ohr getragen werden, wird aufgrund der magnetischen Ankopplung an den Hörer das Gespräch lauter und deutlicher empfangen. Es kann jedoch keine einwandfreie Funktion mit jedem Hörgerät auf dem Markt garantiert werden.

Telefon außer Betrieb nehmen

Ziehen Sie den Telefonstecker aus der Telefonanschlussdose. Nehmen Sie danach die Batterien aus dem Batteriefach.
Beachten Sie den Abschnitt „Entsorgung“ auf der Seite 25.













Hinweise zur Nutzung

Hinweise zur Nutzung

Bedienelemente







Die Übersicht der Bedienelemente finden Sie auf der vorderen Umschlaginnenseite.

Tasten und ihre Bedeutung

| | |
|--|--|
|  | Menü öffnen. Einträge speichern für das Telefonbuch, für die Direktwahl- und Fototasten sowie für die Kurzwahl. |
|  | Eingaben löschen. |
|  | Eingaben bestätigen. |
|   | Rufnummer oder Eintrag auswählen |
|  | Fototasten 1-3. Direkte Wahl einer gespeicherten Rufnummer. |
|  | Direktwahltasten 1-3. Direkte Wahl einer gespeicherten Rufnummer. |
|  | Anruferliste öffnen. Mit den Pfeiltasten kann ein Eintrag ausgewählt werden. |
|  | Telefonbuch öffnen. Mit den Pfeiltasten kann ein Eintrag ausgewählt werden. |
|  | Kurzwahlrufnummern wählen: Taste drücken und Ziffer (0-9) eingeben. |
|  | Rückfragetaste, z.B. zum Vermitteln von Gesprächen bei Anschluss des Telefons an eine Telefonanlage. |
|  | Wahlwiederholungsliste: Mit der Taste kann ein Eintrag ausgewählt werden (Taste ggf. mehrfach drücken). |
|  | Hörerverstärkung einschalten. GEFAHR: Maximale Hörerlautstärke kann bei Normalhörenden das Gehör schädigen! Lautsprecher wird während eines Gespräches zugeschaltet oder die Leitung wird über die Taste belegt. |

Hinweise zur Nutzung

Symbole in der Anzeige (Display)

| | |
|--|---|
|  | Batterien sind nicht eingelegt bzw. müssen ausgetauscht werden. |
|  | Eine Sprachnachricht liegt vor (Message Waiting). |
|  | Mehrfacher Anruf von einem Anschluss. |
|  | Telefonbuch ist geöffnet. |
| CID | Anruferliste ist geöffnet. |
| NEW | Ein nicht angenommener Anruf ist vorhanden. |
| 15:30 03/09 | Anzeige Uhrzeit/Datum. |
|  | Freisprechen ist aktiviert. |
|  | Positionsnummer in der Anruferliste. |
| GESAMT: XX | Anzahl der Einträge in der Anruferliste oder im Telefonbuch. |
| NEU: XX | Anzahl neuer, nicht gesehener Einträge in der Anruferliste. |

Schieberegler

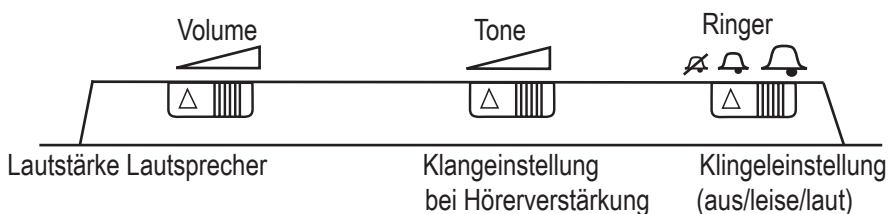

Unter dem Hörer: Schieberegler zur Einstellung der Hörerlautstärke.
GEFAHR: Die maximale Hörerlautstärke bei eingeschalteter Verstärkung kann bei Normalhörenden das Gehör schädigen!

Hinweise zur Nutzung

Allgemeine Hinweise zur Nutzung

Anschluss an Hörgeräte

Die Hörkapsel im Hörer besitzt einen Magnetfelderzeuger. Bei Hörgeräten, die hinter dem Ohr getragen werden, wird aufgrund der magnetischen Ankopplung das Gespräch lauter und deutlicher empfangen. Der Schalter am Hörgerät muss auf die Stellung „T“ eingestellt sein.

Gesprächsdaueranzeige und Anzeigenbeleuchtung

Über die Gesprächsdaueranzeige haben Sie stets im Blick, wie lange Sie telefonieren. Die Beleuchtung der Anzeige schalten Sie ein, indem Sie den Hörer abheben oder die Lautsprechertaste oder eine beliebige andere Taste drücken. Die Beleuchtung wird ausgeschaltet, wenn der Hörer aufgelegt oder die Lautsprechertaste gedrückt wird.

Übermittlung der Rufnummer des Anrufers

Die Funktion „Übermittlung der Rufnummer des Anrufers“ muss durch den Netzbetreiber unterstützt und ggf. freigeschaltet werden. Das Merkmal wird auch als CID (Caller indication) bezeichnet.

Prozeduren abbrechen

- Wird während einer Einstellung innerhalb von 60 Sekunden keine Taste gedrückt, so wird die Prozedur ohne Speicherung beendet.
- Sie können einen Programmiervorgang abbrechen, indem Sie den Hörer abheben und sofort wieder auflegen. Die Programmierung wird nicht gespeichert.

Anschluss des Telefons an eine Telefonanlage

Auf Seite 21 erhalten Sie weitere Informationen, falls Sie Ihr Telefon an eine Telefonanlage anschließen möchten.

Inbetriebnahme

Lieferumfang

Inhalt der Verpackung:

- 1 Telefon und 1 Telefonhörer
- 1 Telefonanschlusskabel plus landesspezifischem Stecker (Deutschland/Österreich/Schweiz)
- 1 Spiralkabel (Hörerschnur)
- 4 Batterien Typ AA Mikrozellen 1,5 V
- 1 Wandhalterung
- 2 Bedienungsanleitungen (deutsch und französisch)

Telefon anschließen

Lesen Sie vor dem Anschließen die Sicherheitshinweise in Kapitel 1.



Abb. 1

Schließen Sie das Telefon an wie in Abb. 1 dargestellt. Benutzen Sie ausschließlich die mitgelieferte Anschlusschnur.

Inbetriebnahme

Batterien einsetzen/wechseln

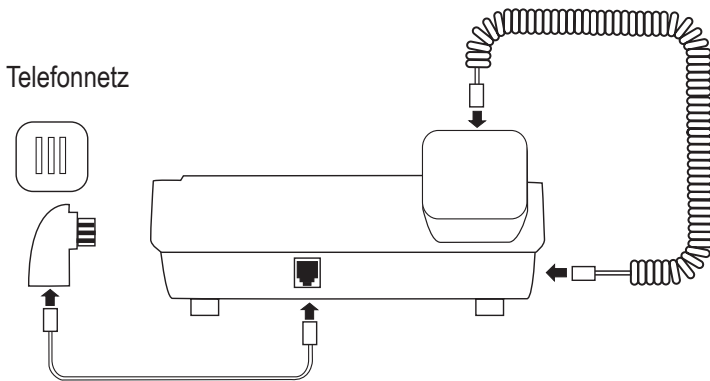
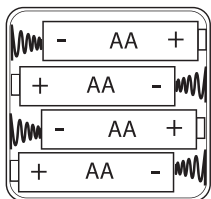

Aus Sicherheitsgründen Telefon vom Telefonnetz trennen. Rückseitiges Batteriefach mittels einer Büroklammer öffnen. Batterien vom Typ AA Mikrozellen 1,5 V einlegen bzw. auswechseln. Achten Sie auf die richtige Polung. Deckel des Batteriefachs aufsetzen und einrasten lassen. Telefon wieder mit dem Telefonnetz verbinden. Abb. 2

Die Batterien sind notwendig für den Display- und Lautsprecherbetrieb. Tauschen Sie die Batterien aus, wenn das Symbol  in der Anzeige erscheint. Entsorgen Sie alte Batterien fachgerecht (nicht in den Hausmüll werfen)

Fototasten

Drei Direktwahltasten des Telefons können Sie mit Fotos ausstatten.

- Plastikabdeckung mit einem passenden Werkzeug entfernen.
- Foto in einer Größe von 21 mm (Breite) x 26 mm (Höhe) einlegen.
- Plastikabdeckung wieder aufsetzen.

Wandmontage

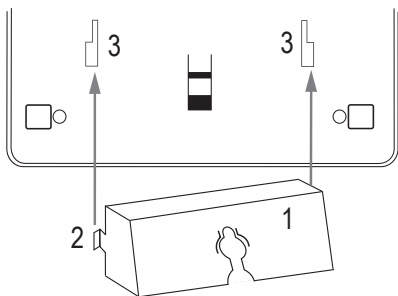

Das Telefon kann mit Hilfe der beiliegenden Halterung an der Wand befestigt werden. Führungsnasen (2) der Wandhalterung (1) auf der Rückseite des Telefon in die Nuten (3) einführen. Wandhalterung (1) nach oben schieben, bis sie hörbar einrastet.

2 Bohrlöcher im Abstand der vorgesehenen Aufhängungen an der Wand markieren.

Abb. 3



Achten Sie darauf, dass sich keine Kabel und Leitungen im Bohrbereich befinden.

Inbetriebnahme

- 2 Löcher bohren, Dübel einsetzen und Schrauben eindrehen.
- Schrauben 5 mm aus der Wand herausstehen lassen.
- Telefon an den Aufhängungen auf die Schrauben aufsetzen und nach unten ziehen.

Hörerablage auf Wandbetrieb einstellen

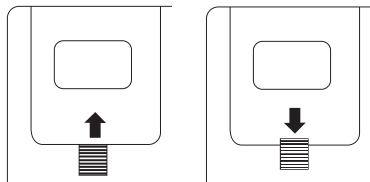









Raststück unterhalb der Hörermulde herausnehmen, um 180 Grad drehen und wieder einsetzen. Der obere Teil des Raststückes zeigt jetzt in die Hörerablage hinein und dient dem Hörer als Halt.
Abb. 4

Erstinbetriebnahme

Nach Anschluss des Telefons an das Telefonnetz nehmen Sie bitte folgende Grundeinstellungen vor:

 Menü öffnen

| Merkmal |   | bestätigen |
|--------------|---|---|
| DEUTSCH | ggf. andere Sprache auswählen |  |
| LCD KONTRAST | Stufe 1-4 auswählen |  |
| ZEIT/DATUM | Stunde auswählen (00-23) |  |
| | Minuten auswählen (00-59) |  |
| | Tag auswählen (01-31) |  |
| | Monat auswählen (01-12) |  |

Die weiteren Funktionen „Wahlverfahren“, „Flashzeit“, „Pausenzeit“ und „Amtskennzahl“ brauchen Sie nur dann zu ändern, wenn Sie das Telefon an einer Telefonanlage anschließen (siehe auch Seite 21).

Telefonieren

Anruf annehmen

Das Telefon klingelt und die beiden seitlichen, roten LEDs „Optische Anrufsignalisierung“ blinken im Rufrhythmus.



oder



Anruf annehmen.

In der Anzeige erscheint die Rufnummer des Anrufers, wenn diese übertragen wird.

Hinweise:

- Haben Sie den Namen des Anrufers im Telefonbuch gespeichert, so erscheint er zusätzlich zur Rufnummer.
- Die rote LED „Neuer Anruf“ blinkt während des Klingelns hinter der seitlichen transparenten Blende. Wird der Anruf nicht entgegengenommen, so blinkt sie weiter und weist auf den entgangenen Anruf hin.

Anrufen



Rufnummer eingeben (max. 22 Ziffern). Bei Falscheingabe kann die letzte Ziffer mit der Taste  gelöscht werden.



oder



Leitung belegen. Die Rufnummer wird gewählt.

Hinweis:

Sie können auch zuerst den Hörer abheben und dann die Rufnummer eingeben. Eine Korrektur der Rufnummer ist dann aber nicht möglich.

Wahlwiederholung

Ihr Telefon speichert die 6 zuletzt gewählten Rufnummern in der Wahlwiederholungsliste. Ist die Liste voll, so wird der jeweils älteste Eintrag automatisch gelöscht und durch den neuen Eintrag ersetzt.



Wahlwiederholtaste mehrfach drücken, bis die gewünschte Rufnummer in der Anzeige erscheint.



oder



Leitung belegen. Die Rufnummer wird gewählt.

Telefonieren

Bei aufliegenderm Hörer wählen

Zum Wählen brauchen Sie den Hörer nicht abzuheben. Nachdem sich der Teilnehmer gemeldet hat, entscheiden Sie, ob Sie den Hörer abheben oder per „Freisprechen“ telefonieren.



Lautsprechartaste drücken und Wählton abwarten.



Rufnummer eingeben. Wenn sich der Teilnehmer meldet:



Hörer abheben.

Freisprechen

Nutzen sie die Freisprechfunktion, um den Gesprächspartner über den Lautsprecher zu hören und mit ihm ohne Hörer am Ohr zu sprechen. Sie sprechen dann in das Mikrofon vorn rechts am Gerät. Bei aktivem Freisprechen leuchtet die Freisprech-LED rot.

ACHTUNG

Im Freisprech-Modus kann nur jeweils der Anrufer oder der Angerufene sprechen, nicht beide gleichzeitig. Das Umschalten zwischen Lautsprecher und Mikrofon erfolgt automatisch. Laute Zusatzgeräusche in der Nähe des Telefons können das Gespräch stören.



Freisprechen während des Gespräches einschalten.



Freisprechen während des Gespräches ausschalten.

Hinweis:

Es kann beliebig zwischen Freisprechen und Hörerbetrieb gewechselt werden. Der Hörer muss dabei abgenommen sein.

Lautsprecherlautstärke einstellen

Volume



Lautstärke über den Schieberegler an der rechten Seite des Telefons einstellen.

Telefonieren

Hörerlautstärke einstellen



Lautstärke über den Schieberegler in der Hörerablage einstellen.

Verstärkung einschalten und regeln

Schwerhörige Personen können die Verstärkung der Hörerlautstärke aktivieren. Nach Gesprächsende schaltet sich die Verstärkung automatisch wieder aus.

GEFAHR



Stellen Sie die Hörverstärkung nur ein, wenn Sie schwerhörig sind. Eine zu hoch eingestellte Hörverstärkung kann Ihr Gehör schädigen!



Verstärkertaste nach Abheben des Hörers drücken. Die rote LED in der Taste leuchtet.



Lautstärke über den Schieberegler in der Hörerablage einstellen.

Tone



Die Klanghöhe ist über den mittleren Schieberegler an der rechten Seite des Telefons einstellbar. Der Klang kann nur bei aktiver Verstärkung eingestellt werden.



Nach Auflegen des Hörers schaltet sich die Verstärkung automatisch aus.

Klingellautstärke (Tonruf) einstellen

Die Lautstärke der Klingel wird über den Regler an der rechten Seite des Telefons eingestellt.

Ringer



Linke Einstellung: Klingel aus.

Rechte Einstellung: Klingel sehr laut.

Rückruf und Vermitteln von Gesprächen

Ist Ihr Telefon an einer Telefonanlage angeschlossen, können Sie über die R-Taste z. B. Anrufe weiterleiten und Teilnehmer rückrufen. Lesen Sie hierzu die Bedienungsanleitung Ihrer Telefonanlage.

Telefonbuch, Anruferliste und Schnellwahl

Telefonbuch

Sie können 50 Einträge (jeweils bestehend aus Name und Telefonnummer) im Telefonbuch speichern. Die Einträge sind alphabetisch geordnet. In der Anzeige erscheint SPEICHER VOLL, wenn alle Speicherplätze belegt sind. Um wieder Platz zu schaffen, müssen Sie zuerst einen anderen Eintrag löschen.

Rufnummern aus dem Telefonbuch wählen



Telefonbuch öffnen. Das Telefonbuchsymbol erscheint in der Anzeige.



Telefonbucheintrag über die Pfeiltasten oder über die Eingabe eines Buchstabens auswählen. Wie Sie Buchstaben eingeben, lesen Sie im Abschnitt „Namen eingeben“.



Leitung belegen. Die Rufnummer wird gewählt.

Namen eingeben

Die Buchstaben der Namen geben Sie über die Zifferntasten ein. Auf den Tasten sind die zur Taste gehörenden Buchstaben und Zeichen gedruckt.

Drücken Sie die gewünschte Taste einmal für den erste Buchstaben, zweimal für den zweiten Buchstaben usw.

Warten Sie nach Eingabe eines Buchstabens, bis sich die Schreibmarke automatisch weiterbewegt.

Zeichentabelle

| Taste | Zeichen in Anzeigereihenfolge |
|-------|-------------------------------|
| 1 | [Leerzeichen] + & - / X 1 |
| 2 | A B C Å Ä Æ æ å ä ß 2 |
| 3 | D E F ë 3 |
| 4 | G H I ï 4 |
| 5 | J K L 5 |
| 6 | M N O Ñ ñ Ö ö 6 |

Telefonbuch, Anruferliste und Schnellwahl

| | |
|---|---------------|
| 7 | P Q R S 7 |
| 8 | T U V 8 ü Ü |
| 9 | W X Y Z 9 |
| * | ` @ () * < > |
| 0 | , . : ? = 0 |
| # | \$ _ % ! # |

Telefonbucheinträge speichern

Geben Sie bei allen Rufnummern immer die Vorwahl mit ein, damit auch eingehende Ortsgespräche einem Telefonbucheintrag zugeordnet werden können.



Telefonbuch öffnen. Das Telefonbuchsymbol erscheint in der Anzeige.



(3 Sek.)

Taste drücken und halten, bis in der Anzeige **SPEICHERN?** erscheint.



Bestätigen.



Rufnummer eingeben (max. 22-stellig) und bestätigen.



Namen eingeben (max. 16-stellig) und bestätigen. Wie Sie Buchstaben eingeben, lesen Sie im Abschnitt „Namen eingeben“. In der Anzeige erscheint **GESPEICHERT**.



Telefonbuch schließen. Das Telefonbuchsymbol erlischt.

Hinweise:

- Sie können über die Wahlwiederholungstaste Wahlpausen eingeben.
- Bei Falscheingabe können Ziffer/Buchstaben mit der Taste gelöscht werden. Die Cursorposition kann mit den Pfeiltasten gewechselt werden.

Telefonbucheinträge ändern



Telefonbuch öffnen. Das Telefonbuchsymbol erscheint in der Anzeige.









Telefonbucheintrag auswählen.





(3 Sek.)

Taste drücken und halten, bis **ÄNDERN ?** erscheint.

Telefonbuch, Anruferliste und Schnellwahl

-  (3 Sek.) Taste drücken und halten, bis die erste Stelle der Rufnummer blinkt.
-  Rufnummer ändern (mit den Pfeiltasten können Sie den Cursor bewegen, mit Ziffern löschen).
-  Änderung bestätigen.
-  Namen ändern (mit den Pfeiltasten können Sie den Cursor bewegen, mit Buchstaben löschen). Wie Sie Buchstaben eingeben, lesen Sie im Abschnitt „Namen eingeben“.
-  Änderung bestätigen. In der Anzeige erscheint GESPEICHERT.
-  Telefonbuch schließen. Das Telefonbuchsymbol erlischt.

Telefonbucheinträge löschen / Telefonbuch komplett löschen

-  Telefonbuch öffnen. Das Telefonbuchsymbol erscheint in der Anzeige.
-   Telefonbucheintrag auswählen. Jetzt können Sie entscheiden, ob Sie nur einen Eintrag oder die komplette Liste löschen wollen.

Einzelnen Eintrag löschen

- Taste drücken. In der Anzeige erscheint LÖSCHEN?
- (2 Sek.) Taste drücken und halten, bis der Eintrag erloschen ist.
-  Telefonbuch schließen. Das Telefonbuchsymbol erlischt.

Telefonbuch komplett löschen

- (2 Sek.) Taste drücken und halten, bis ALLE LÖSCHEN? erscheint.
- (2 Sek.) Taste drücken und halten, bis der Eintrag erloschen ist.
-  Telefonbuch schließen. Das Telefonbuchsymbol erlischt.

Hinweis:

Sie können den Löschvorgang abbrechen, indem Sie ihn nicht bestätigen.

Anruferliste

Eine bei Anruf übermittelte Rufnummer wird automatisch in der Anruferliste gespeichert. Ist der Name des Anrufers im Telefonbuch gespeichert oder wird er von einer Telefonanlage übertragen, so erscheint er zusätzlich zur Rufnummer. 32 Einträge sind speicherbar. Ist die Liste voll, so wird der jeweils älteste Eintrag automatisch gelöscht und durch den neuen Eintrag ersetzt.

Im Stand-by Display wird die Summe der Einträge in die Anruferliste (GESAMT:) wie auch die neuen Einträge (NEU:) angezeigt.

Die Übermittlung der Rufnummer des Anrufers ist eine Leistung des Netzbetreibers und muss ggf. beauftragt und freigeschaltet werden. Wird keine Rufnummer übertragen, so erscheint bei Anruf „KEINE NUMMER“ in der Anzeige.

Nicht entgegengenommene Anrufe anschauen

Nicht entgegengenommene Anrufe werden an Ihrem Telefon angezeigt.

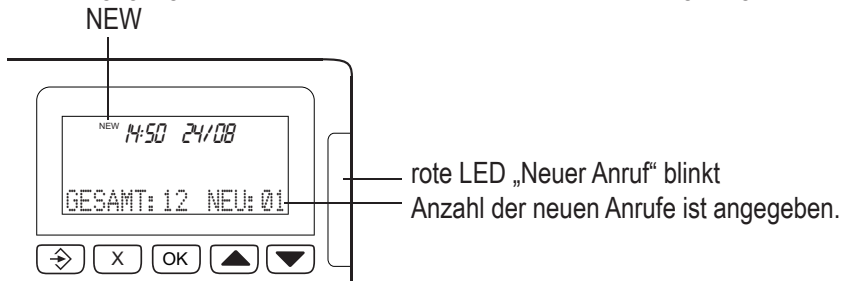

Anruferliste öffnen. CID erscheint in der oberen Anzeigenzeile.



Taste drücken. Die neue Rufnummer wird angezeigt. In der oberen Anzeigenzeile steht die Uhrzeit und das Datum des Anrufs. Rechts oben ist der Anrufzähler zu sehen. Mit den Pfeiltasten können Sie in der Liste weiterblättern.



Anruferliste wechselt in das Ausgangsmenü.



Anruferliste schließen (CID erlischt in der Anzeige).

Rufnummer(n) aus der Anruferliste wählen



Anruferliste öffnen. CID erscheint in der oberen Anzeigenzeile.

Telefonbuch, Anruferliste und Schnellwahl



Rufnummer auswählen.



oder



Leitung belegen. Die Rufnummer wird gewählt.

Rufnummer(n) aus der Anruferliste löschen



Anruferliste öffnen. CID erscheint in der Anzeige.



Rufnummer auswählen. Jetzt können Sie entscheiden, ob Sie nur den aufgerufenen Eintrag oder die komplette Liste löschen wollen.

Einzelne Rufnummer löschen



Taste drücken. In der Anzeige erscheint LÖSCHEN?



(2 Sek.)

Taste drücken und halten, bis die Rufnummer erloschen ist.

Anruferliste komplett löschen



(2 Sek.)

Taste drücken und halten bis ALLE LÖSCHEN? erscheint.



(2 Sek.)

Taste drücken und halten, bis die Rufnummer erloschen ist.

Hinweise:

- Sie können den Löschvorgang abbrechen, indem Sie ihn nicht bestätigen.
- Sind neue, noch nicht angesehene Rufnummern in der Liste vorhanden, so kann die komplette Liste nicht gelöscht werden. In der Anzeige erscheint NEUER ANRUF. Sie können die Liste komplett löschen, nachdem Sie alle Anrufe angesehen haben.

Rufnummer aus der Anruferliste im Telefonbuch speichern

Eine Rufnummer kann direkt aus der Anruferliste im Telefonbuch gespeichert werden.



Anruferliste öffnen. CID erscheint in der oberen Anzeigenzeile.



Rufnummer auswählen.



(3 Sek.)

Taste drücken und halten, bis in der Anzeige NUMMER KOPIEREN? erscheint.

Telefonbuch, Anruferliste und Schnellwahl



(3 Sek.)

Taste drücken und halten, bis in der Anzeige GESPEICHERT erscheint.

Foto- und Direktwahlkosten

Sie haben 3 Fototasten und 3 Direktwahlkosten (1-3) zur Verfügung. Mit nur einem Tastendruck kann die jeweils gespeicherte Rufnummer gewählt werden.

Mit Foto- und Direktwahlkosten wählen



oder



Gewünschte Direktwahl- oder Fototaste drücken.



oder



Hörer abheben oder Freisprechen.
Die Rufnummer wird gewählt.

Hinweis:

Sie können auch zuerst den Hörer abheben und drücken danach die Foto- oder Direktwahlkosten.

Rufnummern auf Foto- und Direktwahlkosten speichern



(3 Sek.)

Taste drücken und halten, bis in der Anzeige NUMMER SPEICHERN erscheint.



Rufnummer eingeben (max. 22-stellig) und bestätigen.



Namen eingeben (max. 16-stellig) und bestätigen. Wie Sie Buchstaben eingeben, lesen Sie im Abschnitt „Namen eingeben“. In der Anzeige erscheint SPEICHERPLATZ ?



oder



Direktwahl- oder Fototaste (1-3) drücken, unter der die Rufnummer gespeichert werden soll. In der Anzeige erscheint GESPEICHERT.

Hinweise:

- Sie können über die Wahlwiederholungstaste Wahlpausen eingeben.
- Bei Falscheingabe kann die letzte Ziffer/der letzte Buchstabe mit der Taste  gelöscht werden.
- Die gespeicherten Rufnummern der Direktwahlkosten können nicht gelöscht werden. Beim Speichern neuer Rufnummern werden die alten Einträge überschrieben.

Telefonbuch, Anruferliste und Schnellwahl

Kurzwahl

Sie können 10 häufig verwendete Rufnummern speichern und brauchen nicht mehr die gesamte Rufnummer manuell zu wählen. Die Rufnummern werden auf die Zifferntasten 1-9 sowie 0 gespeichert.

Mit Kurzwahltasten wählen



oder



Hörer abheben oder Freisprechen.



Kurzwahl einleiten. SPEICHER ->- erscheint in der Anzeige.



0-9

Zifferntaste drücken, unter der die Rufnummer gespeichert ist.
Die Rufnummer wird gewählt.

Sie können auch zuerst die Kurzwahl einleiten, dann die Zifferntaste drücken und danach den Hörer abheben.

Kurzwahlrufnummern speichern



(3 Sek.)

Taste drücken und halten, bis in der Anzeige NUMMER
SPEICHERN erscheint.



Rufnummer eingeben (max. 22-stellig) und bestätigen.



Namen eingeben (max. 16-stellig) und bestätigen. Wie Sie
Buchstaben eingeben, lesen Sie im Abschnitt „Namen eingeben“.
In der Anzeige erscheint SPEICHERPLATZ ?



0-9

Zifferntaste drücken, unter der die Rufnummer gespeichert werden
soll. In der Anzeige erscheint GESPEICHERT.

Hinweise:

- Sie können über die Wahlwiederholungstaste Wahlpausen eingeben.
- Bei Falscheingabe kann die letzte Ziffer/der letzte Buchstabe mit der Taste  gelöscht werden.
- Die gespeicherten Rufnummern für die Kurzwahl können nicht gelöscht werden. Beim Speichern neuer Rufnummern werden die alten Einträge überschrieben.

Grundeinstellungen



Grundeinstellungen

Sie können die Anzeigensprache, den Anzeigekontrast, Datum und Uhrzeit sowie das Wahlverfahren des Telefons einstellen.

Ist Ihr Telefon an einer Telefonanlage angeschlossen, so stellen Sie die Flashzeit ein und speichern ggf. die Amtskennzahl und die Länge der Wahlpause.



Menü öffnen

| Merkmal |   | bestätigen |
|----------------|---|-----------------------------------|
| DEUTSCH | ggf. andere Sprache auswählen | <input type="button" value="OK"/> |
| LED KONTRAST | Stufe 1-4 auswählen | <input type="button" value="OK"/> |
| ZEIT/DATUM | Stunde auswählen (00-23) | <input type="button" value="OK"/> |
| | Minuten auswählen (00-59) | <input type="button" value="OK"/> |
| | Tag auswählen (01-31) | <input type="button" value="OK"/> |
| | Monat auswählen (01-12) | <input type="button" value="OK"/> |
| MFV | Wahlverfahren MFV (Tonwahl) oder IWW (Impulswahl) auswählen. | <input type="button" value="OK"/> |
| FLASHZEIT | 100, 270 oder 600 auswählen | <input type="button" value="OK"/> |
| PAUSE | 1-9 Sek. auswählen | <input type="button" value="OK"/> |
| AMTSKENNZAHL | Erste Ziffer (0-9) auswählen | <input type="button" value="OK"/> |
| | Ggf. zweite Ziffer (0-9) auswählen | <input type="button" value="OK"/> |
| | Ggf. dritte Ziffer (0-9) auswählen | <input type="button" value="OK"/> |

Grundeinstellungen

Erläuterungen:

Wahlverfahren: Lassen Sie die Tonwahl eingestellt, da die öffentlichen Telefonnetze fast ausschließlich mit diesem Wahlverfahren arbeiten. In Ausnahmefällen, z.B. bei Anschluss an eine Telefonanlage, kann es notwendig sein, auf das Impulswahlverfahren umzuschalten.

Flashzeit: Über die R-Taste können Sie Telefonnetz-Funktionen oder Funktionen Ihrer Telefonanlage nutzen. Im Lieferzustand ist der Flash 100 msec. eingestellt. Dieser wird z.B. benötigt, um Telefonnetz-Leistungsmerkmale zu aktivieren. Beachten Sie die Bedienungsanleitung Ihrer Telefonanlage.

Wahlpause: Bei Telefonanlagen ist es erforderlich, eine Amtskennzahl vorzuwählen, um ein Freizeichen zu bekommen. Bei manchen Anlagen ist es nötig, eine Wahlpause nach der Amtskennzahl einzufügen. Die Länge der Wahlpause können Sie einstellen (1-9 Sekunden). Beachten Sie die Bedienungshinweise Ihrer Telefonanlage. Die Pausenlänge ist eine Maximalzeit. Wenn der Amtston anliegt, wird sofort gewählt.

Sie können Wahlpausen auch manuell beim Speichern von Rufnummern eingeben, indem Sie die Wahlwiederholungstaste drücken.

Amtskennzahl: Bei Telefonanlagen ist es erforderlich, eine Amtskennzahl vorzuwählen, um ein Freizeichen zu bekommen. Bei manchen Anlagen ist es nötig, eine Wahlpause nach der Amtskennzahl einzufügen. Das Speichern einer Amtskennzahl dient dazu, um festzulegen, nach welcher Zahlenfolge die Wahlpause erfolgen muss. Sie können eine bis zu 3-stellige Amtskennzahl speichern. Beachten Sie die Bedienungsanleitung Ihrer Telefonanlage.

ACHTUNG Wenn Sie eine Amtskennzahl gespeichert haben, so müssen Sie diese den Rufnummern voranstellen, die Sie in einen Speicher (Telefonbuch, Direktwahl, Kurzwahl) eingeben wollen.

Anhang

Reinigen – wenn's nötig wird

Wischen Sie das Telefon einfach mit einem leicht feuchten Tuch oder mit einem Antistatik-tuch ab. Vermeiden Sie trockene oder nasse Tücher.

VORSICHT Vermeiden Sie den Einsatz von Lösungs-, Putz- oder Scheuermitteln!
Sie schaden dem Gerät.



Auslieferungszustand

Die Voreinstellungen können Sie entsprechend Ihren persönlichen Erfordernissen und Anschlussbedingungen verändern.

| | |
|---------------------------------|-------------------|
| Anzeigekontrast | Stufe 2 |
| Sprache der Anzeigemeldungen | Deutsch |
| Wahlverfahren | Tonwahl (MFV) |
| Rückfragetaste | Flash (100 msec) |
| Pausenzeit (Wahlpause nach AKZ) | 3 Sek. |
| Amtskennzahl | nicht eingestellt |

Störungen und Selbsthilfe bei der Fehlersuche

Wenn Ihr Telefon sich einmal nicht wie gewünscht verhält, versuchen Sie zunächst mit Hilfe der folgenden Tabelle sich selbst zu helfen.

Besteht das Problem weiterhin, so wenden Sie sich an Ihren Händler.

| Problem | Mögliche Ursache | Abhilfe |
|--|--|--|
| Kein Wählton nach Abheben des Hörers | Anschlusskabel oder Hörerkabel sind nicht richtig gesteckt | Alle Kabelverbindungen prüfen, Telefondose mit anderem Telefon prüfen, ggf. Netzbetreiber ansprechen |
| Kein Tonruf (Telefon klingelt nicht bei Anruf) | Tonruf (Klingel) ist ausgeschaltet | Tonruf einschalten (siehe Seite 13) |

Anhang

| | | |
|--|--|---|
| Sie erhalten keinen Anruf | Der Hörer ist nicht richtig aufgelegt | Hörer auflegen |
| Keine Anzeige | Batterien nicht eingelegt oder leer | Batterien einsetzen bzw. austauschen |
| Die ankommende Rufnummer wird nicht angezeigt | - Anzeige der Rufnummer wird nicht unterstützt - Anzeige der Rufnummer wird unterdrückt | - Netzbetreiber ansprechen - Keine Abhilfe möglich |
| Bei Anschluss an eine Telefonanlage: Keine bzw. falsche Verbindung nach Wahl aus einem Speicher (z. B. Direktwahl) | - Amtskennzahl nicht eingegeben - Wahlpause ist zu kurz | - Amtskennzahl eingeben (siehe Seite 21) - Pausenlänge einstellen (siehe Seite 21) |
| Bei Anschluss an eine Telefonanlage: Rückfrage nicht möglich | Flashzeit falsch eingestellt | Flashzeit richtig einstellen (siehe Seite 21) |

Technische Daten

| | |
|-------------------------------|---|
| Abmessungen (B x T x H): | ca. 180 x 205 x 87 mm |
| Gewicht: | ca. 720 g |
| Gehäusematerial: | ABS |
| Telefonanschlusskabel: | 2 m |
| Belegte Adern: | Pin 3: La, Pin 4: Lb |
| Stromversorgung: | Nur Sprechbetrieb leitungs gespeist |
| Sprechschaltung: | aktiv |
| Hör- und Sprechkapseln: | dynamische Hörkapsel/Elektret Mikrofon |
| Freisprecher: | halbduplex |
| Lautstärke des Lautsprechers: | stufenlos durch Schieberegler |
| Lautstärke des Hörers: | extra laut über Verstärkertaste |
| Anzeige: | Grafikanzeige, 3-zeilig, mit Piktogrammen |
| Länge Rufnr./Name: | 22/16 Stellen |
| Hörgerätekompatibilität | ETS300381 |
| Batterien: | 4 x Typ AA Mikrozellen, 6 V |

Anhang

Betriebstemperatur: 0 bis +40 Grad Celsius
Lagertemperatur -5 bis +70 Grad Celsius
Technische Änderungen vorbehalten.

Gewährleistung

Ihre Ansprechstelle für Leistungen aus Gewährleistungsverpflichtungen ist der Fachhändler, bei dem Sie das Gerät erworben haben.

Die Bedingungen der Gewährleistungen richten sich nach den gesetzlichen Bestimmungen des Landes, in dem das Gerät erworben wurde. Ihr Fachhändler informiert Sie hierüber.

Garantie

Tiptel gewährt auf das Gerät eine freiwillige Garantie, deren Bedingungen unter der Internet-Adresse <http://www.tiptel.com> veröffentlicht sind. Es gelten die zum Zeitpunkt des Erwerbs gültigen Garantiebedingungen. Zum Nachweis des Erwerbs dient der Original-Kaufbeleg (Kassenzettel, Rechnung) mit Seriennummer bzw. IMEI-Nummer. Bitte bewahren Sie diese Unterlagen sorgfältig auf.

Konformitätserklärung

Dieses Gerät ist nach den europäischen Anforderungen für den Anschluss an das analoge öffentliche Telefonnetz in allen Mitgliedsstaaten der EU zugelassen. Auf Grund technischer Unterschiede in den einzelnen Ländern kann jedoch keine unbegrenzte Garantie für den erfolgreichen Betrieb an jedem Telefonanschluss gegeben werden.

Dieses Gerät erfüllt die Anforderung der EU-Richtlinie über Funkanlagen und Telekommunikationsendeinrichtungen und die gegenseitige Anerkennung ihrer Konformität. Die Konformität mit der o.a. Richtlinie wird durch das CE-Zeichen auf dem Gerät bestätigt. Hiermit erklären wir, dass das Gerät alle grundlegenden Anforderungen der europäischen Richtlinien erfüllt.

Weitere Details zur Konformitätserklärung finden Sie unter folgender Internet-Adresse: <http://www.tiptel.com>.

Entsorgung

Verpackung:

Geben Sie Papier, Pappe und Karton zum Altpapier und Plastikteile in die Wertstoffsammlung.

Geräteentsorgung:

Alt-Elektrogeräte dürfen nicht über den Hausmüll entsorgt werden. Entsorgen Sie das Gerät bei den örtlichen Rücknahmestellen (Wertstoff- oder Recyclinghof). Informationen zum Entsorgungsort erhalten Sie bei den örtlichen Behörden.

Akkus und Batterien:

Akkus und Batterien dürfen nicht über den Hausmüll entsorgt werden. Als Verbraucher sind Sie gesetzlich verpflichtet, Akkus und Batterien zurück zu geben. Informationen zum Entsorgungsort erhalten Sie bei den örtlichen Behörden oder beim Fachhändler, bei dem Sie das Gerät erworben haben.



Änderungen vorbehalten.

Alle Rechte an dieser Dokumentation, insbesondere die Rechte auf Vervielfältigung, Verbreitung und Übersetzung bleiben vorbehalten.

Index

A

- Amtskennzahl 22
- Anruf annehmen 11
- Anrufen 11
- Anruferliste 17
 - Anrufe anschauen 17
 - Rufnummer(n) löschen 18
 - Rufnummer(n) wählen 17
- Anruf-LED 11
- Anschluss an eine Telefonanlage 7
- Anzeige (Display) 6
 - Beleuchtung 7
- Auslieferungszustand 23

B

- Batterien 4
 - einsetzen/wechseln 9
- Bedienelemente 5
 - Schieberegler 6
 - Symbole 6
 - Tasten 5
- Bei aufliegendem Hörer wählen 12
- Beleuchtung 7
- Bestimmungsgemäßer Gebrauch 3

D

- Datum und Uhrzeit 21
- Direktwahltasten 19
 - speichern 19
 - wählen 19
- Display 6
 - Beleuchtung 7
 - Symbole 6

E

- Entsorgung 25
- Erstinbetriebnahme 10

F

- Flashzeit 22
- Fototasten 9, 19
 - Rufnummern speichern 19
 - wählen 19
- Freisprechen 12

G

- Garantie 25
- Gesprächsdaueranzeige 7
- Gewährleistung 25
- Grundeinstellungen 21

H

- Hörerlautstärke 13
 - Verstärkung einschalten 13
- Hörgeräte 4, 7

I

- Inbetriebnahme 8
- Inhalt der Verpackung 8

K

- Klingellautstärke 13
- Konformitätserklärung 25
- Kurzwahl 20
 - Kurzwahlrufnummern speichern 20
 - Mit Kurzwahltasten wählen 20

L

- Lautsprecherlautstärke 12
- Lautstärke 12
 - Hörer 13
 - Klingel 13
 - Lautsprecher 12
- LED Neuer Anruf 11, 17
- LED Optische Anrufsinalisierung 11
- Lieferumfang 8

N

- Namen eingeben 14

Index

- P**
Prozeduren abbrechen 7
- R**
Reinigen 23
R-Taste 13, 22
Rückruf 13
Rufnummernanzeige 7
- S**
Schieberegler 6
Selbsthilfe 23
Service 25
Sicherheitshinweise 3
 Bestimmungsgemäßer Gebrauch 3
Störungen 23
Symbole in der Anzeige (Display) 6
- T**
Tasten und ihre Bedeutung 5
Technische Daten 24
Telefon 4
 anschließen 8
 aufstellen 3
 außer Betrieb nehmen 4
 Erstinbetriebnahme 10
 Inbetriebnahme 8
Telefonanlage 7, 22
 Amtskennzahl 22
 Flashzeit 22
 Wahlpause 22
Telefonbuch 14
 Einträge ändern 15
 Einträge löschen 16
 Einträge speichern 15
 Namen eingeben 14
 Rufnummern wählen 14
 Zeichentabelle 14
Telefonieren 11, 14
- V**
Vermitteln 13
Verstärkung der Hörerlautstärke 4
Verstärkung einschalten 13
- W**
Wählen
 aus dem Telefonbuch 14
 bei aufliegendem Hörer 12
 mit Foto- und Direktwahltasten 19
 mit Kurzwahltasten 20
Wahlpause 22
Wahlverfahren 22
Wahlwiederholung 11
Wandmontage 9
 Hörerablage 10
- Z**
Zeichentabelle 14

Tiptel.com GmbH Business Solutions

Halskestraße 1

D - 40880 Ratingen - Deutschland

Tel.: 0900 100 - 84 78 35*

Vanity Tel.: 0900 100 - TIPTEL*

Internet: www.tiptel.de

International: www.tiptel.com

*(1,49 Euro/Min. aus dem Festnetz der Deutschen Telekom, abweichende Mobilfunkpreise möglich)

Tiptel GmbH

Ricoweg 30/B1

A - 2351 Wiener Neudorf - Österreich

Tel.: 02236/677 464-0

Fax: 02236/677 464-22

E-mail: office@tiptel.at

Internet: www.tiptel.at

Tiptel AG

Bahnstrasse 46

CH - 8105 Regensdorf - Schweiz/Suisse/Svizzera

Tel.: 044 - 843 13 13

Fax: 044 - 843 13 23

E-mail: tiptel@tiptel-online.ch

Internet: www.tiptel-online.ch

Tiptel B.V.

Camerastraat 2

NL - 1322 BC Almere - Nederlands

Telefoon: 036 - 53 666 50

Fax: 036 - 53 678 81

E-mail: info@tiptel.nl

Internet: www.tiptel.nl

Tiptel NV

Leuvensesteenweg 510 bus 4

B - 1930 Zaventem- Belgique

Telefoon: 0903 99 333 (1,12 Euro/min.)

Fax: 02 714 93 34

E-mail: tech@tiptel.be

Internet: www.tiptel.be

Tiptel s.a.r.l.

23, avenue René Duguay-Trouin

F - 78960 Voisins-Le-Bretonneux - France

Tél. : 01 / 39 44 63 30

Fax : 01 / 30 57 00 29

E-mail : support@tiptel.fr

Internet : www.tiptel.fr



(de) 01/2014
EDV 4935470